



T-LINIE

GETRIEBELÖSUNGEN FÜR GEWERBLICH GENUTZTE CARGO FAHRZEUGE

Innerhalb unserer INDUSTRIAL Sparte bieten wir Antriebslösungen für den gewerblich genutzte Lastenräder - von der Leihrad-Flotte bis zum Schwerlast-Cargo-E-Bike. Pinion bietet mit der T-Linie hochbelastbare Schaltgetriebe auf Basis ausgereifter Automobiltechnik: Extrem robust, 100% zuverlässig, nahezu wartungsfrei, effizient und wirtschaftlich. Gepaart mit Service-Konzepten, die zu unseren Kunden passen. Die Pinion T-Line Getriebe. Für Profis von Profis.

Pinion T-Linien Getriebe sind in 6-, 9- oder 12-Gang-Versionen erhältlich. Als einzige Schaltung am Markt sind die 6- und 9-Gang Getriebe auch mit der einzigartigen Neutralgang-Option verfügbar. Dieser erlaubt das Rückwärtsrangieren, ohne dass die Kurbelarme rückwärts drehen. Beim Manövrieren eines schweren Fahrzeugs verbessert dies die Ergonomie erheblich und reduziert das Verletzungsrisiko im Vergleich zu herkömmlichen Lastenrädern.

Die Getriebe der T-Linie-Getriebe können an jeder beliebigen Stelle des Antriebsstrangs eines Fahrzeugs eingesetzt werden. Zusätzlich zur Verwendung als Direktgetriebe kann die Pinion Schaltung auch als Zwischengetriebe eingesetzt werden. In diesem Fall wird ein zusätzliches Kettenrad auf die Antriebswelle montiert und über eine Kette mit einer vorgeschalteten Antriebskurbel verbunden. Bei Übersetzungen größer als 1:1 ermöglicht diese Anordnung auch eine weitere Anpassung der Antriebsübersetzung.

ACHTUNG! Die Verwendung von vorgeschalteten E-Motoren hat keine Serienfreigabe! Nur nach Rücksprache und unter bestimmten Voraussetzungen kann eine Freigabe individuell geprüft werden. Eine Übersetzung von 2:1 ist Grundvoraussetzung.

SPEZIFIKATIONEN

Gehäusematerial	Magnesium
Getriebetyp	T1.6, T1.9, T1.12
Neutralgangoption	T1.6"/T1.9"
Getriebeaufnahme	Pinion Standard Brücke
Max. Eingangsrehmoment	250 Nm
Serviceintervalle	Ölwechsel, 1x jährlich
Verfügbarkeit	Q2, 2021
Preis	Stückzahlabhängig*

* bitte kontaktieren Sie unser Vertriebsteam

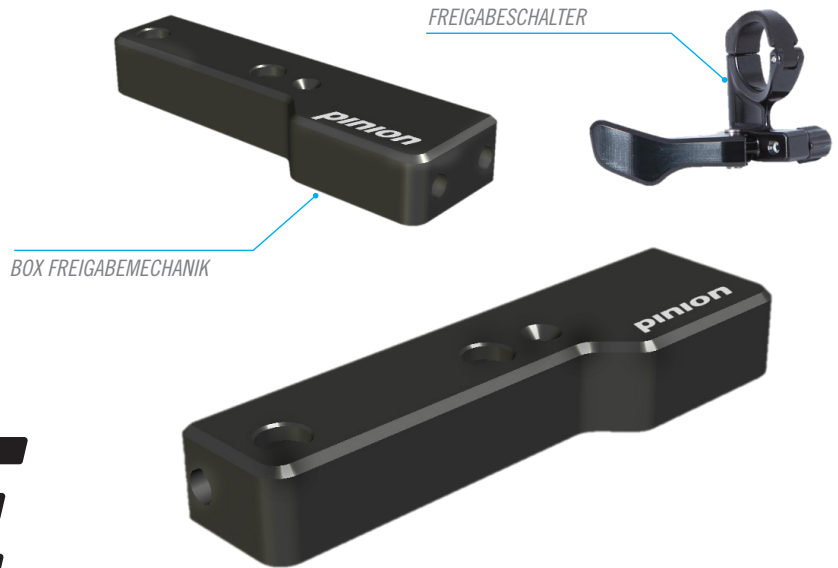
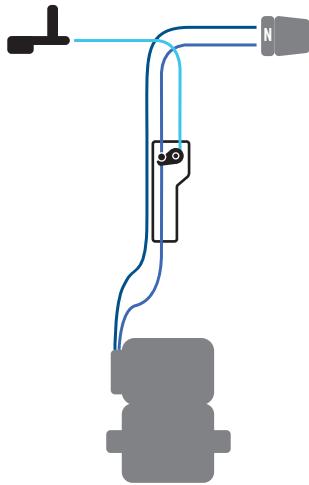

T-LINIE

T-LINIE ZUBEHÖR



19T Longlife Kettenrad, Stahl

30T Longlife Kettenrad, Aluminium

32T Gates Riemenscheibe, Stahl

19T Industrie Kettenrad, Stahl

19T Longlife Kettenrad für Antriebswelle



19T Industrie Kettenrad für Antriebswelle



T-LINIE

T-LINIE ZUBEHÖR FÜR ZWISCHENGETRIEBE

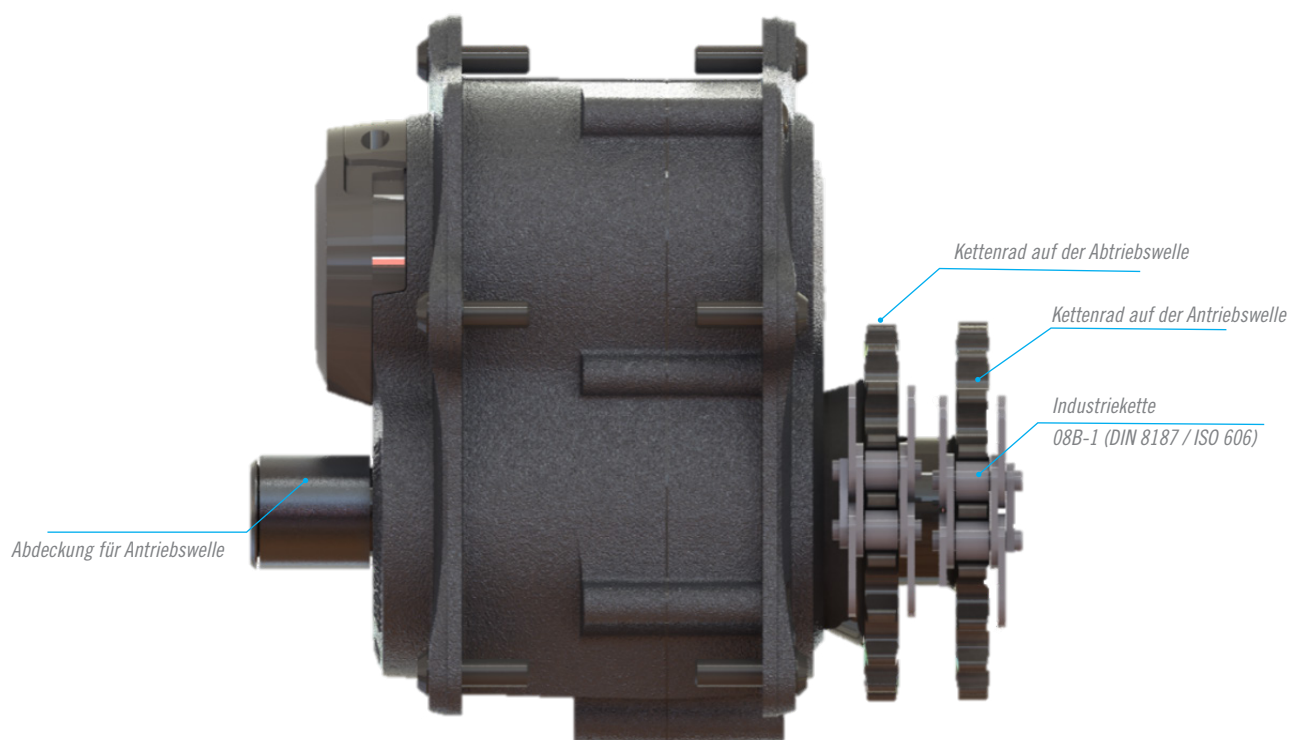

ÜBER PINION

Pinion wurde 2008 von zwei ehemaligen Porsche-Ingenieuren, Christoph Lermen und Michael Schmitz, gegründet. Ihre Vision war es, „eine Fahrradschaltung mit dem Herz eines Sportwagens“ zu bauen.

Das vollständig abgedichtete Getriebe kombiniert das Beste aus Automobil- und Fahrradtechnologien und bietet so eine unvergleichliche Antriebsleistung und Zuverlässigkeit. Pinion-Getriebe sind robust, wartungsarm und nahezu verschleißfrei und unter den härtesten Bedingungen der Welt erprobt.

Für seine technisch innovativen Getriebebeschaltungen wurde Pinion mehrfach mit Produkt- und Design-Awards ausgezeichnet. Ein besonderer Meilenstein in der Firmengeschichte ist die Auszeichnung mit dem Deutschen Gründerpreis 2017. Jedes Pinion-Getriebe ist „Made in Germany“ - Entwicklung, Design, Konstruktion, Serienfertigung, Vertrieb und Service finden am modernen Firmensitz in Denkendorf, bei Stuttgart, statt. www.pinion.eu

T-LINIE

GETRIEBELÖSUNGEN FÜR GEWERBLICH GENUTZTE CARGO FAHRZEUGE

VERTRIEBSKONTAKT

CEES VAN VLIET / PINION SALES MANAGER
c.vanvliet@pinion.eu

